

COUPE A-A

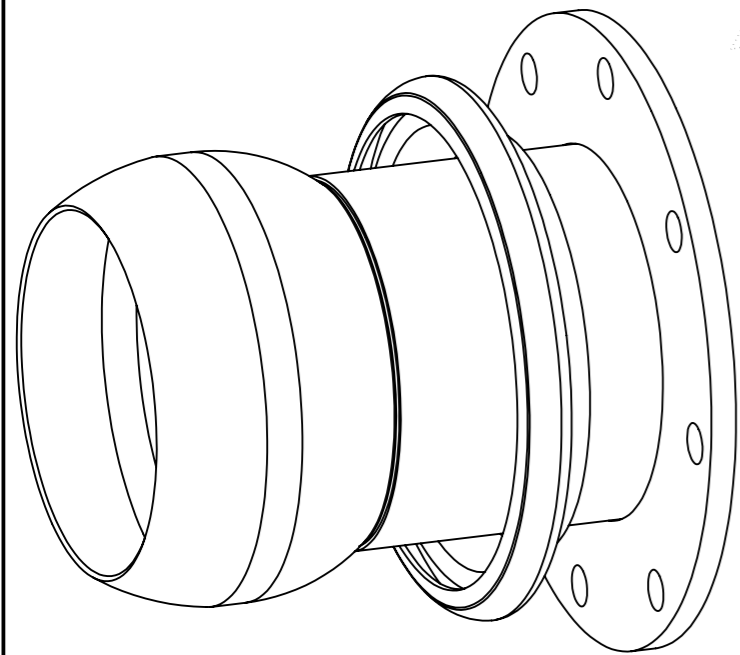

5

4

3

2

1

		ZA de la Maze 70360 Sicy sur Saône Tel : 03 84 92 76 76 Fax : 03 84 92 72 03		N° de plan : 443422 AA MARK1		N° dvpt :	
Ce plan est la propriété de la société AGRIEST et ne peut être reproduit ou communiqué sans son autorisation.				Désignation :			
Dessinateur : V.MOLITOR				Tolérance générale sauf indications : ISO 2768-mK			
Accord du client :		Signature :		Matière : S235		Finition : GALVANISE	
Nom :		Date :		Date de création : 12/09/2025		Echelle : 1/2.5	
				Date dernière modif :		A3 1 / 1	

MAJ: cefr/oches tpt/2014